

MB-86

SYSTEM OKIENNO-DRZWIOWY



MB-86 / 86 SI / AERO

Jeden system, wiele możliwości. Korzystając tylko i wyłącznie z systemu MB-86 jesteśmy w stanie wyprodukować okna, okna z ukrytym skrzydłem, a nawet drzwi aluminiowe Despiro. To niezwykle uniwersalne rozwiązanie, które jest gwarancją estetyki i wytrzymałości na najwyższym poziomie. Dwukomponentowa uszczelka centralna doskonale uszczelnia i izoluje przestrzeń pomiędzy skrzydłem i ościeżnicą, co jest kolejnym atutem tego rozwiązania. Estetyczne wykończenie stolarki wykonanej w oparciu o system MB-86 zapewnia nie tylko ilość kolorów, w których może występować, ale także listwy do szklenia. Dostępne są one w trzech wariantach: Standard, Prestige i Style.

System MB-86 należy do grupy produktów o bardzo dobrych parametrach termoizolacyjnych. Konstrukcja jego kształtowników posiada trzy warianty wykonania. W zależności od wymagań dotyczących parametrów izolacyjności termicznej mogą to być: ST, SI i AERO. W wersji AERO profile uzupełniane są o aerożel, materiał charakteryzujący się doskonałą izolacyjnością termiczną.

DANE TECHNICZNE	MB-86 OKNA	MB-86 DRZWI	MB-86 US
Głębokość ramy	77 mm	77 mm	77 mm
Głębokość skrzydła	86 mm	77 mm	80,8 mm
Grubość szklenia	ościeżnica: 13,5 – 58,5 mm skrzydło: 21 – 67,5 mm	13,5 – 58,5 mm	ościeżnica: 7 – 52 mm skrzydło: 15 – 60 mm
MAX WYMIARY I CIĘŻARY KONSTRUKCJI			
Max wymiary skrzydła (H×L)	H do 2800 mm L do 1700 mm	H do 3000 mm L do 1400 mm	H do 2500 mm L do 1600 mm
Max ciężar skrzydła	150 kg	200 kg	150 kg

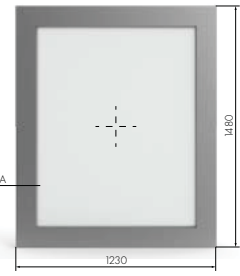
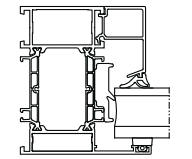
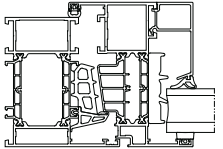
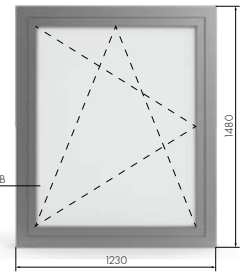
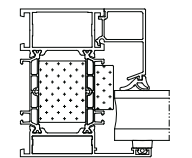
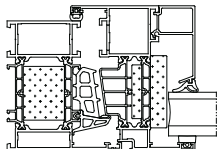
SCHEMATY OKIEN	PRZEKRÓJ A LUB B	Wartość Ud W/(m²K)			
		Szyba z ramką Chromatech Ultra			
		Dwukomorowa		Jednokomorowa	
		Ug=0,5	Ug=0,7	Ug=1,0	
	MB-86 ST		0,77	0,94	1,23
			0,90	1,04	1,29
	MB-86 AERO		0,72	0,88	1,16
			0,80	0,93	1,19

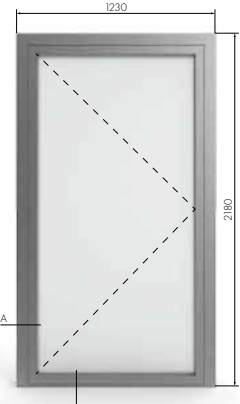
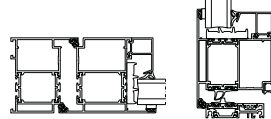
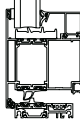
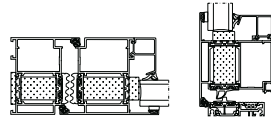
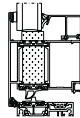
SCHEMAT DRZWI	PRZEKRÓJ A LUB B	Wartość Ud W/(m²K)			
		Szyba z ramką Chromatech Ultra			
		Dwukomorowa		Jednokomorowa	
		Ug=0,5	Ug=0,7	Ug=1,0	
	MB-86 ST		1,19	1,32	1,54
					
	MB-86 AERO		0,88	1,02	1,23
					

Alternatywne warianty profili okiennych MB-86



MB-86 ST

MB-86 AERO

MB-86 US AERO

Alternatywne warianty profili drzwiowych MB-86



MB-86 ST

MB-86 AERO